

## ASSEMBLY INSTRUCTIONS

Box Kite

**Kite Prep:**  
Unroll Classic Box Kite,  
and Stand on one end.

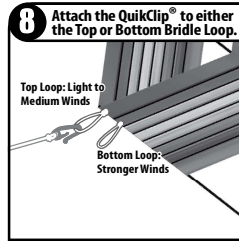
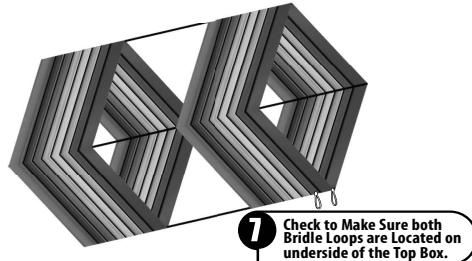
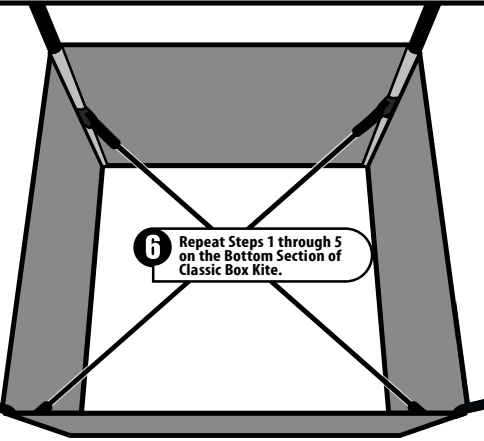
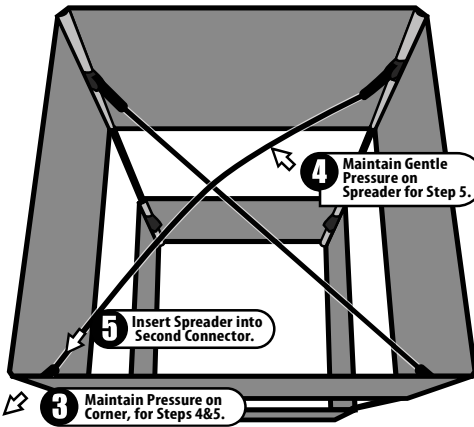
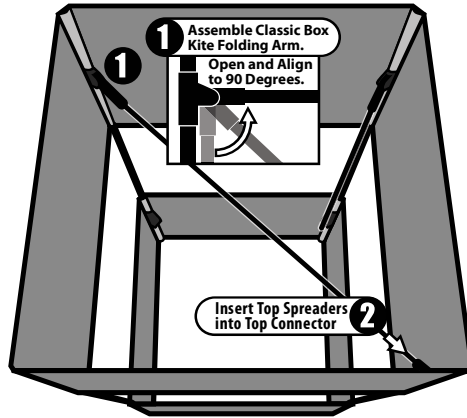
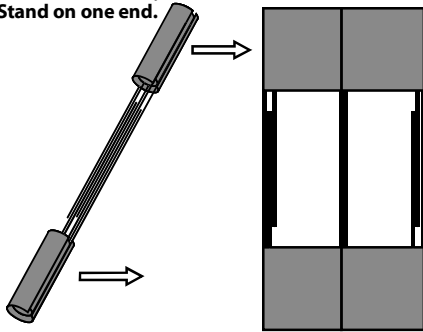

## LAUNCHING - ASSISTED LAUNCH

- The kite requires a minimum wind of 11.3 kph / 7 mph. Let out approximately 22.9 m / 75 feet of line and have an assistant hold the kite.
- With your back to the wind, release the kite and take a few steps backwards, the kite will rise into the air. Tug line to gain altitude, let out line to gain distance.
- For storage, reverse assembly steps and place into package. Store your kite in a cool dry place. Excessive heat and/or sunlight can damage the package and kite.

## KITE SAFETY

**WARNING!** Do not fly near overhead power lines.  
**WARNING!** Do not use near overhead power lines or during thunderstorms.  
**WARNING!** Not suitable for children under 3 years due to small parts.  
**WARNING!** Not suitable for children under 3 years due to long cord.  
Please remove all packaging material before giving the toy to child.  
Keep important information for future reference.

Never fly near an airport.  
Never fly over people.  
Never fly in thunderstorms.  
Never fly near busy streets.

Never fly near overhead power lines.  
Never try to retrieve your kite from power lines.  
Call your local power company for assistance.

## INSTRUCTIONS D'ASSEMBLAGE

Cerf-volant Rectangulaire

**Préparation du Cerf-volant:**  
Dérôler le Cerf-volant  
Rectangulaire,  
et Tenez-vous à  
une extrémité.

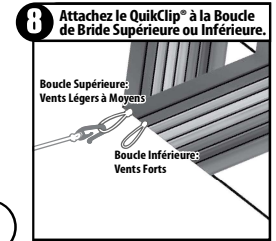
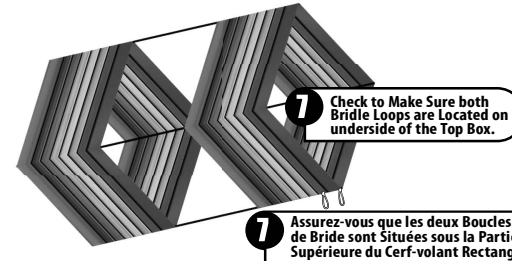
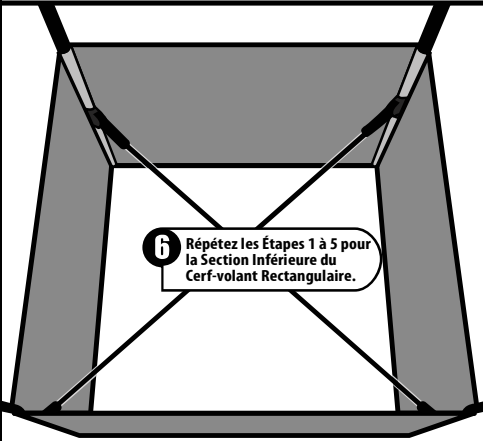
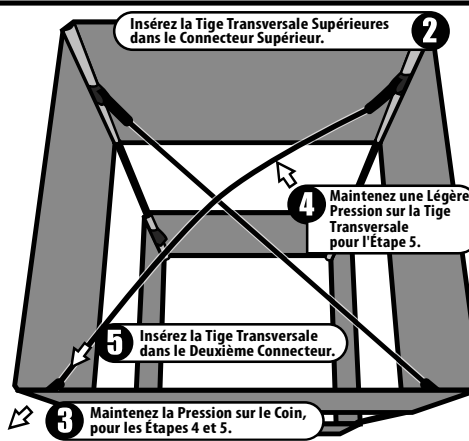
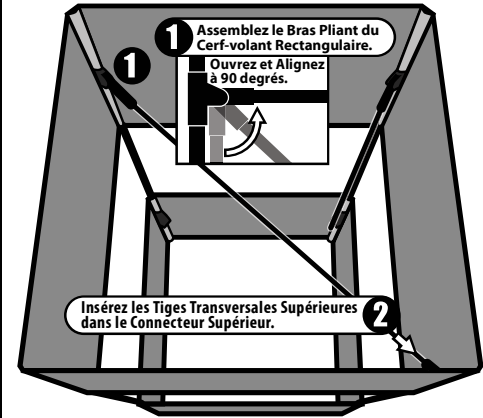
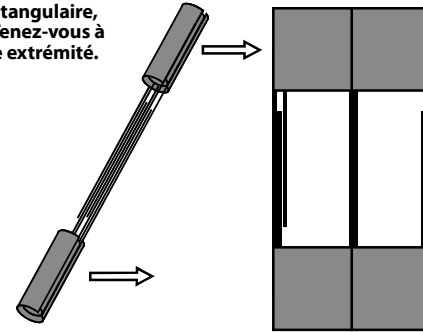

## LANCEMENT - LANCEMENT ASSISTÉ

- Le cerf-volant exige un vent d'au moins 11,3 km/h / 7 m/h. Dérôlez environ 22,9 m / 75 pi de ligne et demandez à un assistant de tenir le cerf-volant.
- Placez-vous le dos au vent, relâchez le cerf-volant et reculez de quelques pas, le cerf-volant s'envolera. Tirez sur la ligne pour prendre de l'altitude, relâchez la ligne pour augmenter la distance.
- Pour le rangement, reprenez les étapes de montage à l'envers et replacez dans le paquet. Rangez le cerf-volant dans un endroit sec et frais. La chaleur extrême et le soleil peuvent endommager l'emballage et le cerf-volant.

## SÉCURITÉ DU CERF-VOLANT

**AVERTISSEMENT!** Ne jamais faire voler près des lignes électriques.  
**AVERTISSEMENT!** Ne jamais faire voler près des lignes électriques ou ne jamais faire voler pendant les orages.  
**AVERTISSEMENT!** Non approprié aux enfants au moins de 3 ans dû à de petites pièces.  
**AVERTISSEMENT!** Non approprié aux enfants au moins de 3 ans dû à la longue corde.  
Veuillez retirer tout le matériel d'emballage avant de donner le jouet à l'enfant.  
Garder l'information importante pour future référence.

Ne jamais faire voler près d'un aéroport.  
Ne jamais faire voler au-dessus des gens.  
Ne jamais faire voler pendant les orages.  
Ne jamais faire voler près de rués encombrés.

Ne jamais faire voler près des lignes électriques.  
N'essayez pas de récupérer un cerf-volant pris dans le lignes électriques.  
Appeler la compagnie d'électricité pour obtenir de l'aide.